

Easy Design



New Handy 52

NEW



New Handy 52

NEW



Gli articoli della collezione New Handy 52 sono disponibili nelle famiglie di finiture sotto indicate:
The articles included in New Handy 52 collection are available in the following finishing families:
Die Artikel der Kollektion New Handy 52 sind in den folgenden Ausführungsfamilien lieferbar:
Les articles de la collection New Handy 52 sont disponibles dans les familles finitions suivantes:
Los artículos de la colección New Handy 52 están disponibles en las familias de acabados que se indican a continuación:
Артикулы коллекции New Handy 52 имеются в указанных ниже семействах исполнения:
在New Handy 52系列里的产品备有下列的颜色种类:

Chrome

Black to White

Brushed

Matt Luxe

Matt Golden

DATI TECNICI
TECHNICAL DATA
TECHNISCHE DATEN
DONNEES TECHNIQUES
DATOS TÉCNICOS
ТЕХНИЧЕСКИЕ ДАННЫЕ
技术数据

65° (max 80° C)

Temperatura ottimale acqua calda
Optimal hot water temperature
Optimaltemperatur vom warmen Wasser
Température optimale eau chaude
Temperatura óptima del agua caliente
Оптимальная температура горячей воды
最佳的热水温度

3 bar (min 1 - max 5)

Pressione ottimale di esercizio
Optimal operational pressure
Optimaler Betriebsdruck
Pression optimale de fonctionnement
Presión óptima de funcionamiento
Оптимальное рабочее давление
最佳工作压力

0,1 bar (max 1)

Differenza di pressione acqua calda/fredda
Hot/cold water pressure difference
Druckunterschied vom warmen/kalten Wasser
Différence de pression eau chaude/froide
Diferencia de presión del agua caliente/fría
Разница давления холодной/горячей воды
冷/热水压力差

AVVERTENZE - REMARKS - ANMERKUNGEN - NOTES - NOTA - ПРЕДУПРЕЖДЕНИЯ - 警告

- Per i miscelatori monocomando FIR ITALIA consiglia l'installazione sulle due mandate di rubinetti filtro ispezionabili (Art. 11.0503.2, 11.0505.2), per trattenere eventuali corpi estranei che potrebbero danneggiare gli organi di tenuta della cartuccia.
- For the single lever mixers FIR ITALIA recommends the assembling of removable filter elbow connections (Art. 11.0503.2, 11.0505.2) in order to avoid possible obstructions or damages to the cartridge caused by deposit conveyed by water.
- Für die Einhebelmischer empfiehlt FIR ITALIA die Montage von Eckreguliventilen (Art. 11.0503.2, 11.0505.2), um eventuelle Fremdkörper aufzuhalten, welche die Kartusche beschädigen können.
- Pour les mitigeurs FIR ITALIA conseille le montage de robinets filtre (Art. 11.0503.2, 11.0505.2), afin de retenir éventuels corps étrangers qui peuvent endommager les cartouches.
- FIR ITALIA aconseja instalar los mezcladores monomando en los dos lados de descarga de los grifos filtro inspeccionable (Art. 11.0503.2, 11.0505.2) para retener los posibles cuerpos extraños que puedan dañar los órganos de estanqueidad del cartucho.
- Для одноруковых смесителей FIR ITALIA рекомендует на двух подающих трубах кранов устанавливать проверяемые фильтры (Арт. 11.0503.2, 11.0505.2), для задержания возможных посторонних тел, которые могли бы повредить детали, обеспечивающие герметичность картриджа.
- 对于单把龙头 FIR ITALIA建议装配可卸式滤器的弯接头 (型号11.0503.2, 11.0505.2), 以避免可能出现的障碍物或供水中的沉淀物对阀芯造成损害。

FIR ITALIA si riserva, ogni qualvolta si rendesse necessario, di apportare modifiche tecniche ed estetiche senza obbligo di preavviso. - FIR ITALIA, whenever necessary, reserves itself the right of deciding technical and aesthetic modifications without prior notice. - FIR ITALIA ist ausdrücklich dazu berechtigt, technische und ästhetische Änderungen an ihre einigen Produkte ohne vorherige Mitteilung vorzunehmen. FIR ITALIA se réserve le droit d'apporter des modifications techniques et esthétiques sans avis préalable. - FIR ITALIA se reserva el derecho, si lo considera necesario, de aportar modificaciones técnicas sin obligación de previo aviso. - FIR ITALIA оставляет за собой право во всех случаях, когда это будет необходимо, вносить технические и эстетические изменения без обязательства производить предварительное уведомление. - FIR ITALIA, 在必要时, 保留技术和外观修改的決定权, 恕不另行通知。

52.1110.0 NEW

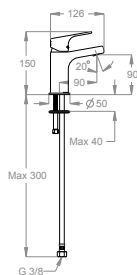

- Miscelatore lavabo h. 150 mm, interasse 90 mm, senza scarico e senza foro per salterello.
- Wash basin mixer, 150 mm high, center distance 90 mm long, without pop-up drain and hole for pull-rod.
- Waschtisch-Einhebelmischer, Höhe 150 mm, Ausladung 90 mm, ohne Ablaufgarnitur und Loch für Zugstange.
- Mitigeur de lavabo, hauteur 150 mm, entraxe 90 mm, sans vidage ni trou pour tirette.
- Monomando de lavabo, altura 150 mm, distancia entre los ejes 90 mm, sin desagüe y sin agujero para tirador.
- Смеситель для умывальника высотой 150 мм, межос.расстояние 90 мм, без слива и без отверстия для выталкивающего механизма донного клапана.
- 面盆龙头, 150 mm高, 轴间距90 mm, 不带提拉去水和拉杆孔。

Chrome

Black to White

Brushed

Matt Luxe

Matt Golden

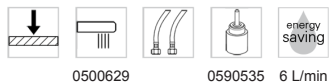

0500629

0590535

6 L/min

52.1110.1 NEW

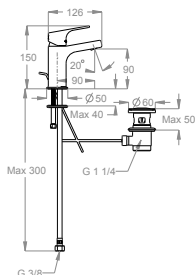

- Miscelatore lavabo h. 150 mm, interasse 90 mm, con scarico e salterello.
- Wash basin mixer 150 mm high, center distance 90 mm long, with pop-up drain and pull-rod.
- Waschtisch-Einhebelmischer, Höhe 150 mm, Ausladung 90 mm, mit Ablaufgarnitur und Zugstange.
- Mitigeur de lavabo, hauteur 150 mm, entraxe 90 mm, avec vidage et tirette.
- Monomando de lavabo, altura 150 mm, distancia entre los ejes 90 mm, con desagüe y tirador completo.
- Смеситель для умывальника высотой 150 мм, межос.расстояние 90 мм, со сливом и донным клапаном.
- 面盆龙头, 150 mm高, 轴间距90 mm, 带提拉去水和拉杆。

Chrome

Black to White

Brushed

Matt Luxe

Matt Golden



0500629

0590535

0410030

6 L/min

52.1120.0 NEW

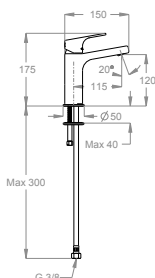

- Miscelatore lavabo h. 175 mm, interasse 115 mm, senza scarico e senza foro per salterello.
- Wash basin mixer, 175 mm high, center distance 115 mm long, without pop-up drain and hole for pull-rod.
- Waschtisch-Einhebelmischer, Höhe 175 mm, Ausladung 115 mm, ohne Ablaufgarnitur und Loch für Zugstange.
- Mitigeur de lavabo, hauteur 175 mm, entraxe 115 mm, sans vidage ni trou pour tirette.
- Monomando de lavabo, altura 175 mm, distancia entre los ejes 115 mm, sin desagüe y sin agujero para tirador.
- Смеситель для умывальника высотой 175 мм, межос.расстояние 115 мм, без слива и без отверстия для выталкивающего механизма донного клапана.
- 面盆龙头, 175 mm高, 轴间距115 mm, 不带提拉去水和拉杆孔。

Chrome

Black to White

Brushed

Matt Luxe

Matt Golden

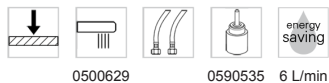

0500629

0590535

6 L/min

52.1120.1 NEW

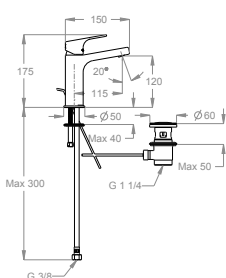

- Miscelatore lavabo h. 175 mm, interasse 115 mm, con scarico e salterello.
- Wash basin mixer 175 mm high, center distance 115 mm long, with pop-up drain and pull-rod.
- Waschtisch-Einhebelmischer, Höhe 175 mm, Ausladung 115 mm, mit Ablaufgarnitur und Zugstange.
- Mitigeur de lavabo, hauteur 175 mm, entraxe 115 mm, avec vidage et tirette.
- Monomando de lavabo, altura 175 mm, distancia entre los ejes 115 mm, con desagüe y tirador completo.
- Смеситель для умывальника высотой 175 мм, межос.расстояние 115 мм, со сливом и донным клапаном.
- 面盆龙头, 175 mm高, 轴间距115 mm, 带提拉去水和拉杆。

Chrome

Black to White

Brushed

Matt Luxe

Matt Golden



0500629

0590535

0410030

6 L/min

52.1130.0 NEW

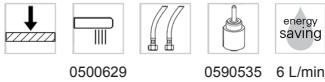
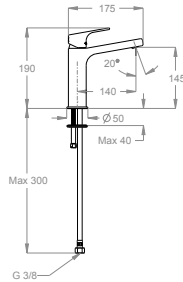

0500629

0590535

6 L/min

- Miscelatore lavabo h. 190 mm, interasse 140 mm, senza scarico e senza foro per salterello.
- Wash basin mixer, 190 mm high, center distance 140 mm long, without pop-up drain and hole for pull-rod.
- Waschtisch-Einhebelmischer, Höhe 190 mm, Ausladung 140 mm, ohne Ablaufgarnitur und Loch für Zugstange.
- Mitigeur de lavabo, hauteur 190 mm, entraxe 140 mm, sans vidage ni trou pour tirette.
- Monomando de lavabo, altura 190 mm, distancia entre los ejes 140 mm, sin desagüe y sin agujero para tirador.
- Смеситель для умывальника высотой 190 мм, межос.расстояние 140 мм, без слива и без отверстия для выталкивающего механизма донного клапана.
- 面盆龙头，190 mm高，轴间距140 mm，不带提拉去水和拉杆孔。

Chrome

Black to White

Brushed

Matt Luxe

Matt Golden

52.1130.1 NEW

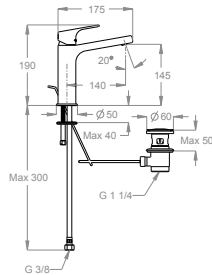

0500629

0590535

0410030

6 L/min

- Miscelatore lavabo h. 190 mm, interasse 140 mm, con scarico e salterello.
- Wash basin mixer 190 mm high, center distance 140 mm long, with pop-up drain and pull-rod.
- Waschtisch-Einhebelmischer, Höhe 190 mm, Ausladung 140 mm, mit Ablaufgarnitur und Zugstange.
- Mitigeur de lavabo, hauteur 190 mm, entraxe 140 mm, avec vidage et tirette.
- Monomando de lavabo, altura 190 mm, distancia entre los ejes 140 mm, con desagüe y tirador completo.
- Смеситель для умывальника высотой 190 мм, межос.расстояние 140 мм, со сливом и донным клапаном.
- 面盆龙头，190 mm高，轴间距140 mm，带提拉去水和拉杆。

Chrome

Black to White

Brushed

Matt Luxe

Matt Golden

52.1140.0 NEW

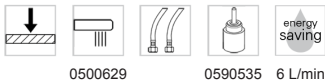
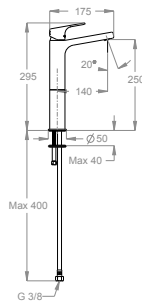

0500629

0590535

6 L/min

- Miscelatore lavabo h. 295 mm, interasse 140 mm, senza scarico e senza foro per salterello.
- Wash basin mixer, 295 mm high, center distance 140 mm long, without pop-up drain and hole for pull-rod.
- Waschtisch-Einhebelmischer, Höhe 295 mm, Ausladung 140 mm, ohne Ablaufgarnitur und Loch für Zugstange.
- Mitigeur de lavabo, hauteur 295 mm, entraxe 140 mm, sans vidage ni trou pour tirette.
- Monomando de lavabo, altura 295 mm, distancia entre los ejes 140 mm, sin desagüe y sin agujero para tirador.
- Смеситель для умывальника высотой 295 мм, межос.расстояние 140 мм, без слива и без отверстия для выталкивающего механизма донного клапана.
- 面盆龙头，295 mm高，轴间距140 mm，不带提拉去水和拉杆孔。

Chrome

Black to White

Brushed

Matt Luxe

Matt Golden

52.1010.8 NEW

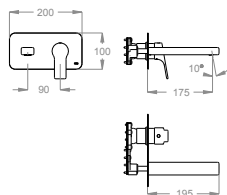

0500629 0590576 6 L/min

Articoli complementari necessari
Necessary complementary items
Notwendige komplementäre Artikel
Articles complémentaires nécessaires
Artículos complementarios necesarios
Необходимые дополнительные предметы
必须的配套产品

Articoli complementari facoltativi
Optional complementary items
Optional-komplementäre Artikel
Articles complémentaires optionnels
Artículos complementarios opcionales
Необязательные дополнительные предметы
可选的配套产品

- Parte esterna miscelatore lavabo incasso a parete con piastra, lunghezza 195 mm, interasse 175 mm.
- External part for wall-mounted built-in basin mixer with plate, 195 mm long, center distance 175 mm long.
- Fertigmontageset zu Waschtisch-Einhebelmischer für UP-Montage, mit Abdeckplatte, Länge 195 mm, Ausladung 175 mm.
- Partie extérieure pour mitigeur de lavabo encastré avec plaque, longueur 195 mm, entraxe 175 mm.
- Parte externa para monomando de lavabo empotrable con placa, longitud 195 mm, distancia entre los ejes 175 mm.
- Внешняя часть смесителя для умывальника, встраиваемого в стену, с пластиной, длина 195 мм, межосевое расстояние 175 мм.
- 外露部分，用于带面板，长195 mm，轴间距175 mm的壁嵌式面盆龙头。

Chrome

Black to White

Brushed

Matt Luxe

Matt Golden

05.1000.0



page 27

- Sistema incasso universale FirUnico®.
- FirUnico® universal built-in system.
- FirUnico® universelles UP-Einbausystem.
- Système encastré universel FirUnico®.
- Sistema empotrable universal FirUnico®.
- Универсальная FirUnico® система встройки.
- FirUnico®通用嵌入式系统。

Raw Material

05.0038.0



page 512

- Kit prolunga 20 mm per FirUnico®.
- Extension kit for FirUnico®, 20 mm long.
- Verlängerungssatz für FirUnico®, 20 mm.
- Jeu de rallonge pour FirUnico®, 20 mm.
- Extensión 20 mm para FirUnico®.
- Комплект удлинителя 20 мм для универсальной FirUnico® системы встройки в стену.
- FirUnico®通用嵌入式系统的延伸套装，长20 mm。

Natural Colour

52.1020.8 NEW

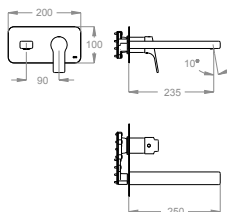

0500629 0590576 6 L/min

Articoli complementari necessari
Necessary complementary items
Notwendige komplementäre Artikel
Articles complémentaires nécessaires
Artículos complementarios necesarios
Необходимые дополнительные предметы
必须的配套产品

Articoli complementari facoltativi
Optional complementary items
Optional-komplementäre Artikel
Articles complémentaires optionnels
Artículos complementarios opcionales
Необязательные дополнительные предметы
可选的配套产品

- Parte esterna miscelatore lavabo incasso a parete con piastra, lunghezza 250 mm, interasse 235 mm.
- External part for wall-mounted built-in basin mixer with plate, 250 mm long, center distance 235 mm long.
- Fertigmontageset zu Waschtisch-Einhebelmischer für UP-Montage, mit Abdeckplatte, Länge 250 mm, Ausladung 235 mm.
- Partie extérieure pour mitigeur de lavabo encastré avec plaque, longueur 250 mm, entraxe 235 mm.
- Parte externa para monomando de lavabo empotrable con placa, longitud 250 mm, distancia entre los ejes 235 mm.
- Внешняя часть смесителя для умывальника, встраиваемого в стену, с пластиной, длина 250 мм, межосевое расстояние 235 мм.
- 外露部分，用于带面板，长250 mm，轴间距235 mm的壁嵌式面盆龙头。

Chrome

Black to White

Brushed

Matt Luxe

Matt Golden

05.1000.0



page 27

- Sistema incasso universale FirUnico®.
- FirUnico® universal built-in system.
- FirUnico® universelles UP-Einbausystem.
- Système encastré universel FirUnico®.
- Sistema empotrable universal FirUnico®.
- Универсальная FirUnico® система встройки.
- FirUnico®通用嵌入式系统。

Raw Material

05.0038.0



page 512

- Kit prolunga 20 mm per FirUnico®.
- Extension kit for FirUnico®, 20 mm long.
- Verlängerungssatz für FirUnico®, 20 mm.
- Jeu de rallonge pour FirUnico®, 20 mm.
- Extensión 20 mm para FirUnico®.
- Комплект удлинителя 20 мм для универсальной FirUnico® системы встройки в стену.
- FirUnico®通用嵌入式系统的延伸套装，长20 mm。

Natural Colour

52.1810.8 NEW

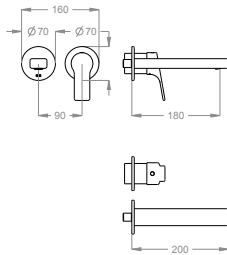

0500629 6 L/min

Articoli complementari necessari
Necessary complementary items
Notwendige komplementäre Artikel
Articles complémentaires nécessaires
Artículos complementarios necesarios
Необходимые дополнительные предметы
必须的配套产品

- Parte esterna miscelatore lavabo incasso a parete, lunghezza 200 mm, interasse 180 mm.
- External part for wall-mounted built-in basin mixer, 200 mm long, center distance 180 mm long.
- Fertigmontageset zu Waschtisch-Einhebelmischer für UP-Montage, Länge 200 mm, Ausladung 180 mm.
- Partie extérieure pour mitigeur de lavabo encastré, longueur 200 mm, entraxe 180 mm.
- Parte externa para monomando de lavabo empotrable, longitud 200 mm, distancia entre los ejes 180 mm.
- Внешняя часть смесителя для умывальника, встраиваемого в стену, длина 200 мм, межосевое расстояние 180 мм.
- 外露部分，用于，长200 mm，轴间距180 mm的壁嵌式面盆龙头。

Chrome

Black to White

Brushed

Matt Luxe

Matt Golden

05.8035.6



page 492

- Parte incasso miscelatore a parete ad una uscita.
- Built-in part for wall-mounted one-way mixer.
- UP-Einbaukörper für Einweg-Einhebelmischer.
- Partie encastrée pour mitigeur à une sortie.
- Parte empotrable mezclador monomando una salida.
- Встроенная часть одноходового смесителя.
- 壁装式单出水口龙头的预埋件。

Raw Material

52.1820.8 NEW

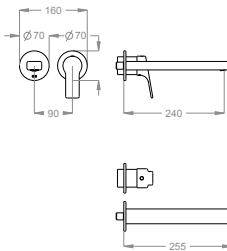

0500629 6 L/min

Articoli complementari necessari
Necessary complementary items
Notwendige komplementäre Artikel
Articles complémentaires nécessaires
Artículos complementarios necesarios
Необходимые дополнительные предметы
必须的配套产品

- Parte esterna miscelatore lavabo incasso a parete, lunghezza 255 mm, interasse 240 mm.
- External part for wall-mounted built-in basin mixer, 255 mm long, center distance 240 mm long.
- Fertigmontageset zu Waschtisch-Einhebelmischer für UP-Montage, Länge 255 mm, Ausladung 240 mm.
- Partie extérieure pour mitigeur de lavabo encastré, longueur 255 mm, entraxe 240 mm.
- Parte externa para monomando de lavabo empotrable, longitud 255 mm, distancia entre los ejes 240 mm.
- Внешняя часть смесителя для умывальника, встраиваемого в стену, длина 255 мм, межосевое расстояние 240 мм.
- 外露部分，用于，长255 mm，轴间距240 mm的壁嵌式面盆龙头。

Chrome

Black to White

Brushed

Matt Luxe

Matt Golden

05.8035.6



page 492

- Parte incasso miscelatore a parete ad una uscita.
- Built-in part for wall-mounted one-way mixer.
- UP-Einbaukörper für Einweg-Einhebelmischer.
- Partie encastrée pour mitigeur à une sortie.
- Parte empotrable mezclador monomando una salida.
- Встроенная часть одноходового смесителя.
- 壁装式单出水口龙头的预埋件。

Raw Material

52.1300.8 NEW

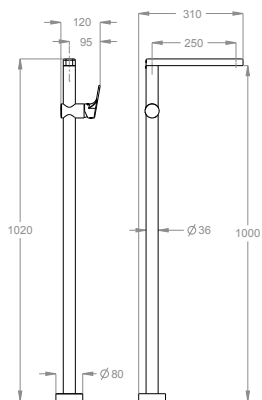
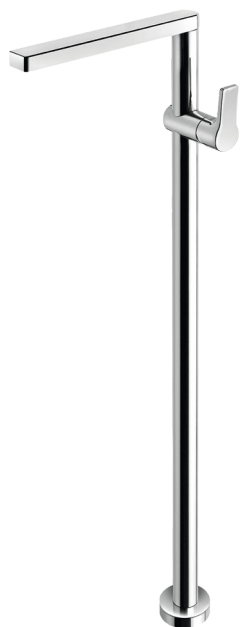

- Parte esterna miscelatore lavabo a pavimento, h. 1020 mm, interasse 250 mm.
- External part for floor-mounted wash basin mixer, 1020 mm high, center distance 250 mm long.
- Fertigmontageset zu bodenstehendem Waschtisch-Einhebelmischer, Höhe 1020 mm, Ausladung 250 mm.
- Partie extérieure pour mitigeur lavabo montage sur sol, hauteur 1020 mm, entraxe 250 mm.
- Parte externa para mezclador lavabo de suelo, altura 1020 mm, distancia entre los ejes 250 mm.
- Наружная часть напольного смесителя для умывальника, высотой 1020 мм, межос.расстояние 250 мм.
- 落地式面盆龙头的外露部件，1020 mm高，轴间距250 mm。

Chrome

Black to White

Brushed

Matt Luxe

Matt Golden



0500629 0590538 6 L/min

Articoli complementari necessari
Necessary complementary items
Notwendige komplementäre Artikel
Articles complémentaires nécessaires
Artículos complementarios necesarios
Необходимые дополнительные предметы
必须的配套产品

05.2146.4

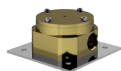

page 491

- Parte incasso miscelatore.
- Built-in part for mixer.
- UP-Einbaukörper zu Einhebelmischer.
- Partie encastrée pour mitigeur.
- Parte empotrable mezclador monomando.
- Встроенная часть для смесителя.
- 龙头的预埋件。

Raw Material

42.4411.4

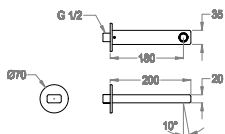

- Bocca di erogazione a parete, ingresso acqua 1/2", interasse 180 mm, lunghezza 200 mm.
- Wall-mounted water spout 1/2", center distance 180 mm long, complete length 200 mm.
- Wandauslauf 1/2", Ausladung 180 mm, Länge 200 mm.
- Bec mural, arrivée d'eau 1/2", entraxe 180 mm, longueur 200 mm.
- Caño mural, entrada agua 1/2", distancia entre los ejes 180 mm, longitud 200 mm.
- Настенный излив, выпуск воды 1/2", межос.расстояние 180 мм, длина 200 мм.
- 壁装式水嘴1/2"，轴间距180 mm，200 mm长。

Chrome

Black to White

Brushed

Matt Luxe

Matt Golden



0500629 6 L/min

42.4421.4

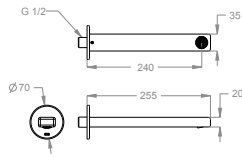

0500629 6 L/min

- Bocca di erogazione a parete, ingresso acqua 1/2", interasse 240 mm, lunghezza 255 mm.
- Wall-mounted water spout 1/2", center distance 240 mm long, complete length 255 mm.
- Wandauslauf 1/2", Ausladung 240 mm, Länge 255 mm.
- Bec mural, arrivée d'eau 1/2", entraxe 240 mm, longueur 255 mm.
- Caño mural, entrada agua 1/2", distancia entre los ejes 240 mm, longitud 255 mm.
- Настенный излив, выпуск воды 1/2", межос.расстояние 240 мм, длина 255 мм.
- 壁装式水嘴1/2", 轴间距240 mm, 255 mm长。

Chrome

Black to White

Brushed

Matt Luxe

Matt Golden

83.1456.2

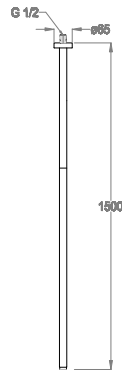

0500629 6 L/min

- Bocca di erogazione a soffitto, ingresso acqua 1/2", lunghezza 1500 mm.
- Ceiling-mounted water spout 1/2", 1500 mm long.
- Deckenauslauf, 1/2", Länge 1500 mm.
- Bec au plafond, arrivée d'eau 1/2", longueur 1500 mm.
- Caño para montaje al techo, entrada agua 1/2", longitud 1500 mm.
- Потолочный излив, выпуск воды 1/2", длина 1500 мм.
- 吊顶式水嘴1/2", 1500 mm长。

Chrome

Black to White

Brushed

Matt Luxe

Matt Golden

42.4300.4

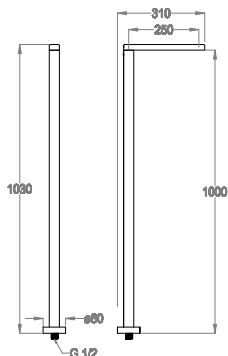
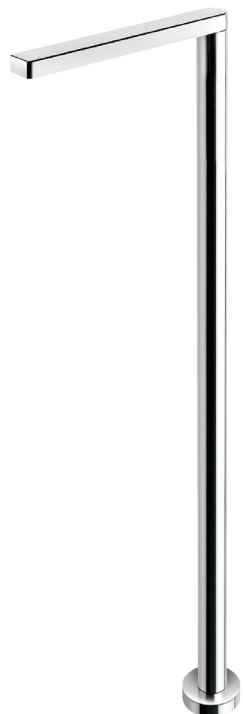

- Bocca di erogazione a pavimento, ingresso acqua 1/2", interasse 250 mm, h. 1030 mm.
- Floor-mounted water spout 1/2", center distance 250 mm long, 1030 mm high.
- Bodenstehender Auslauf, 1/2", Ausladung 250 mm, Höhe 1030 mm.
- Bec sur sol, arrivée d'eau 1/2", entraxe 250 mm, hauteur 1030 mm.
- Caño para montaje al suelo, entrada agua 1/2", distancia entre los ejes 250 mm, altura 1030 mm.
- Напольный излив, выпуск воды 1/2", межос.расстояние 250 мм, высотой 1030 мм.
- 落地式水嘴1/2"，轴间距250 mm，1030 mm高。

Chrome

Black to White

Brushed

Matt Luxe

Matt Golden



0500629 6 L/min

52.5105.0 NEW

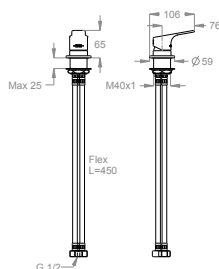

- Miscelatore al piano per bocca di erogazione.
- Deck-mounted mixer for water spout.
- Einhebelmischer für Auslauf.
- Mitigeur sur plan pour bec.
- Mezclador de encimera para caño.
- Настольный смеситель к изливу.
- 台装式龙头的水嘴。

Chrome

Black to White

Brushed

Matt Luxe

Matt Golden



G 1/2 (F) G 1/2 (F) 0590538

52.2101.1 NEW

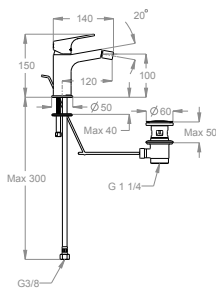

- Miscelatore bidet h. 150 mm, interasse 120 mm, con scarico e salterello.
- Bidet mixer, 150 mm high, center distance 120 mm long, with pop-up drain and pull-rod.
- Bidet-Einhebelmischer Höhe 150 mm, Ausladung 120 mm, mit Ablaufgarnitur und Zugstange.
- Mitigeur de bidet hauteur 150 mm, entraxe 120 mm, avec vidage et tirette.
- Monomando bidé altura 150 mm, distancia entre los ejes 120 mm, con desagüe y tirador completo.
- Смеситель для биде высотой 150 мм, межос.расстояние 120 мм, со сливом и донным клапаном.
- 净身盆龙头，150 mm高，轴间距120 mm，带提拉去水和拉杆。

Chrome

Black to White

Brushed

Matt Luxe

Matt Golden

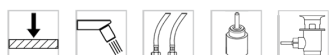

0500636 0590535 0410030

52.3401.6 NEW

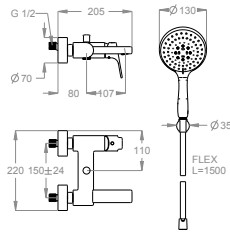

0500624 0590535 L=1500 0540933



- Miscelatore vasca esterno a parete con deviatore e doccetta multifunzione.
- Wall-mounted bath mixer with diverter and multifunctional hand shower.
- AP-Wannenfüll- und Brausearmatur mit Umstellventil und Multifunktions-Handbrause.
- Mitigeur bain/douche mural avec inverseur et douchette multifonction.
- Mezclador monomando para baño/ducha mural con inversor y ducha de mano multifunción.
- Смеситель наружный настенный для ванной с переключателем и многофункциональный ручной душ.
- 带分流阀和多功能手持花洒的壁装式浴缸龙头。

Chrome

Black to White

Brushed

Matt Luxe

Matt Golden

52.3400.0 NEW

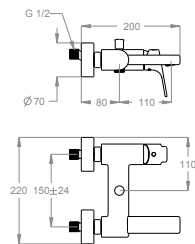

0500624 0590535

- Miscelatore vasca esterno a parete con deviatore e attacco flex.
- Wall-mounted bath mixer with diverter and flex hose connection.
- AP-Wannenfüll- und Brausearmatur mit Umstellventil und Verbindung für Brauseschlauch.
- Mitigeur bain/douche mural avec inverseur et raccord flexible.
- Mezclador monomando para baño/ducha mural con inversor y conexión flex.
- Смеситель наружный настенный для ванной с переключателем и гибким креплением.
- 带分流阀和软管接头的壁装式浴缸龙头。

Chrome

Black to White

Brushed

Matt Luxe

Matt Golden

52.3120.4 NEW

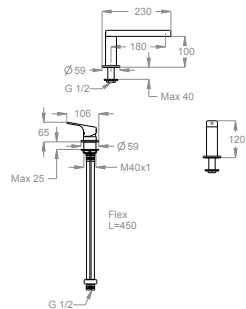

0500624 0590538

- Gruppo bordo vasca a due fori al piano.
- Two-hole deck-mounted bath mixer.
- Zweiloch-Wannenrandarmatur.
- Mitigeur deux trous pour bord de baignoire.
- Monomando de encimera a dos agujeros.
- Комплект для установки на борту ванной с двумя отверстиями.
- 两孔台装式浴缸套装。

Chrome

Black to White

Brushed

Matt Luxe

Matt Golden

52.3150.4 NEW

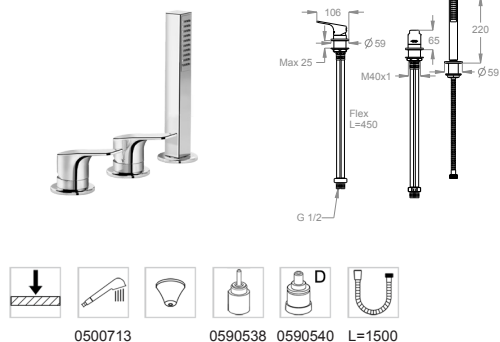

- Gruppo bordo vasca a tre fori al piano, con deviatore e doccetta duplex, senza bocca.
- Three-hole deck-mounted bath mixer with diverter and shower set, without spout.
- Dreiloch-Wannenrandarmatur mit Umstellventil und Schlupfbrause, ohne Auslauf.
- Mitigeur trois trous pour bord de baignoire avec inverseur et ensemble douche, sans bec.
- Monomando de encimera a tres agujeros con inversor y ducha de mano duplex, sin caño.
- Комплект для установки на борту ванной с тремя отверстиями, с переключателем и душем дуплекс, без излива.
- 带分流阀和手持花洒的三孔台装式浴缸套装，不含水嘴。

Chrome

Black to White

Brushed

Matt Luxe

Matt Golden

52.3140.4 NEW

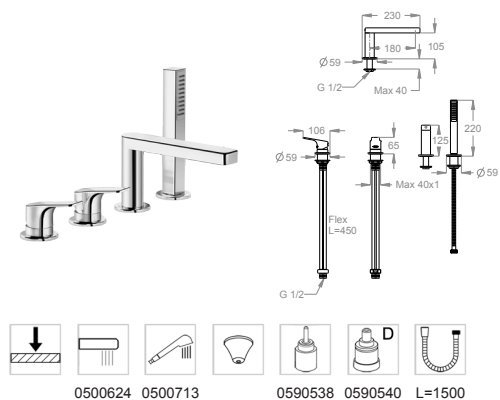

- Gruppo bordo vasca a quattro fori al piano, con deviatore e doccetta duplex.
- Four-hole deck-mounted bath mixer with diverter and shower set.
- Vierloch-Wannenrandarmatur, mit Umstellventil und Schlupfbrause.
- Mitigeur quatre trous pour bord de baignoire avec inverseur et ensemble douche.
- Monomando de encimera a cuatro agujeros con inversor y ducha de mano duplex.
- Комплект для установки на борту ванной с четырьмя отверстиями, с переключателем и душем дуплекс.
- 带分流阀和手持花洒的四孔台装瀑布式浴缸套装。

Chrome

Black to White

Brushed

Matt Luxe

Matt Golden

05.0080.0

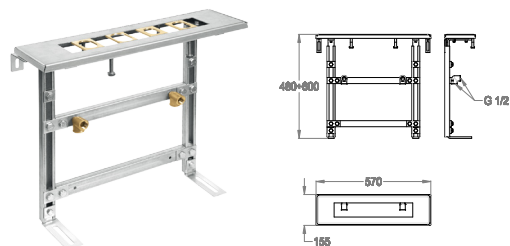

- Sistema di montaggio per bordo vasca con fissaggio a pavimento.
- Assembly system for deck-mounted bath mixer with floor fixing.
- Montagesystem für Wannenrand mit Befestigung am Boden.
- Système de montage pour bord de baignoire avec fixation au sol.
- Sistema de montaje para borde bañera con fijación en el suelo.
- Система установки на борту ванной с напольным креплением.
- 带地台固定的台装式浴缸龙头组装套件。

Raw Material

05.0081.0

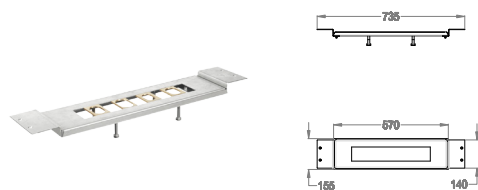

- Sistema di montaggio per bordo vasca con fissaggio al piano.
- Assembly system for deck-mounted bath mixer with deck fixing.
- Montagesystem für Wannenrand mit Befestigung am Rand.
- Système de montage pour bord de baignoire avec fixation sur plan.
- Sistema de montaje para borde bañera con fijación en la encimera.
- Система установки на борту ванной с настольным креплением.
- 带台上固定的台装式浴缸龙头组装套件。

Raw Material

52.3300.8 NEW

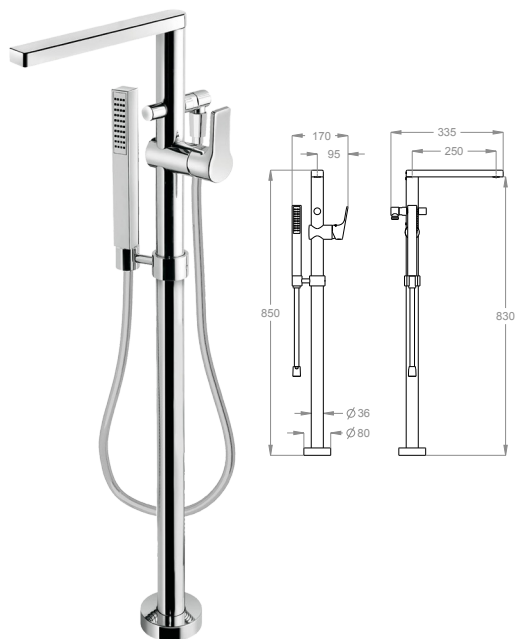

- Parte esterna miscelatore bordo vasca a pavimento, con deviatore e doccia duplex.
- External part for floor-mounted bath mixer, with diverter and shower set.
- Fertigmontageset zu bodenstehendem Wannen-Einhebelmischer mit Umstellventil und Brausegarnitur.
- Partie extérieure pour mitigeur bain pour montage sur sol, avec inverseur et ensemble douche.
- Parte externa monomando de bañera al suelo con inversor y ducha de mano duplex.
- Наружная часть смесителя напольного на борт ванны, с переключателем и душем дуплекс.
- 外露部件，用于带分流阀和手持花洒的落地式浴缸龙头。

Chrome

Black to White

Brushed

Matt Luxe

Matt Golden



Articoli complementari necessari
Necessary complementary items
Notwendige komplementäre Artikel
Articles complémentaires nécessaires
Artículos complementarios necesarios
Необходимые дополнительные предметы
必须的配套产品

05.2146.4

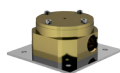

- Parte incasso miscelatore.
- Built-in part for mixer.
- UP-Einbaukörper zu Einhebelmischer.
- Partie encastrée pour mitigeur.
- Parte empotrable mezclador monomando.
- Встроенная часть для смесителя.
- 龙头的预埋件。

Raw Material

page 491

42.4411.5

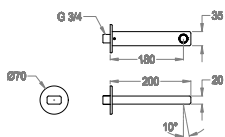

- Bocca di erogazione a parete, ingresso acqua 3/4", interasse 180 mm, lunghezza 200 mm.
- Wall-mounted water spout 3/4", center distance 180 mm long, complete length 200 mm.
- Wandauslauf 3/4", Ausladung 180 mm, Länge 200 mm.
- Bec mural, arrivée d'eau 3/4", entraxe 180 mm, longueur 200 mm.
- Caño mural, entrada agua 3/4", distancia entre los ejes 180 mm, longitud 200 mm.
- Настенный излив, выпуск воды 3/4", межос.расстояние 180 мм, длина 200 мм.
- 壁装式水嘴3/4", 轴间距180 mm, 200 mm 长。

Chrome

Black to White

Brushed

Matt Luxe

Matt Golden



0500624

42.4421.5

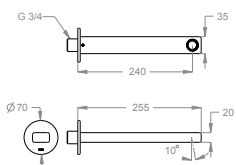

- Bocca di erogazione a parete, ingresso acqua 3/4", interasse 240 mm, lunghezza 255 mm.
- Wall-mounted water spout 3/4", center distance 240 mm long, complete length 255 mm.
- Wandauslauf 3/4", Ausladung 240 mm, Länge 255 mm.
- Bec mural, arrivée d'eau 3/4", entraxe 240 mm, longueur 255 mm.
- Caño mural, entrada agua 3/4", distancia entre los ejes 240 mm, longitud 255 mm.
- Настенный излив, выпуск воды 3/4", межос.расстояние 240 мм, длина 255 мм.
- 壁装式水嘴3/4", 轴间距240 mm, 255 mm 长。

Chrome

Black to White

Brushed

Matt Luxe

Matt Golden



0500624

05.4742.1

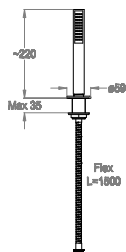

- Doccetta bordo vasca.
- Deck-mounted hand shower.
- Schlupfbrause.
- Douchette bord baignoire.
- Ducha de encimera.
- Душевая лейка на борт ванной.
- 缸边手持花洒。

Chrome

Black to White

Brushed

Matt Luxe

Matt Golden



G 1/2 (F) 0500713

L=1500

52.5105.0 NEW

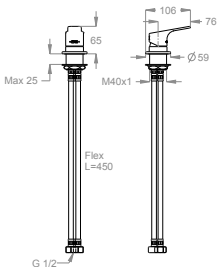

- Miscelatore al piano per bocca di erogazione.
- Deck-mounted mixer for water spout.
- Einhebelmischer für Auslauf.
- Mitigeur sur plan pour bec.
- Mezclador de encimera para caño.
- Настольный смеситель к изливу.
- 台装式龙头的水嘴。

Chrome

Black to White

Brushed

Matt Luxe

Matt Golden



G 1/2 (F) G 1/2 (F) 0590538

52.5015.8 NEW

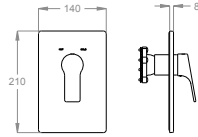

0590576

Articoli complementari necessari
Necessary complementary items
Notwendige komplementäre Artikel
Articles complémentaires nécessaires
Artículos complementarios necesarios
Необходимые дополнительные предметы
必须的配套产品

Articoli complementari facoltativi
Optional complementary items
Optional-komplementäre Artikel
Articles complémentaires optionnels
Artículos complementarios opcionales
Необязательные дополнительные предметы
可选的配套产品

- Parte esterna miscelatore doccia incasso a parete a una uscita.
- External part for wall-mounted built-in one-way shower mixer.
- Fertigmontageset zu UP-Brausearmatur, Einweg.
- Partie extérieure pour mitigeur de douche encastré à une sortie.
- Parte externa para monomando ducha empotrable de una salida.
- Внешняя часть смесителя для душа, встраиваемого в стену, в одном выходом.
- 壁嵌式单通淋浴龙头的外露部分。

Chrome

Black to White

Brushed

Matt Luxe

Matt Golden

05.1000.0



page 27

- Sistema incasso universale FirUnico®.
- FirUnico® universal built-in system.
- FirUnico® universelles UP-Einbausystem.
- Système encastré universel FirUnico®.
- Sistema empotrable universal FirUnico®.
- Универсальная FirUnico® система встройки.
- FirUnico®通用嵌入式系统。

Raw Material

05.0038.0



page 512

- Kit prolunga 20 mm per FirUnico®.
- Extension kit for FirUnico®, 20 mm long.
- Verlängerungssatz für FirUnico®, 20 mm.
- Jeu de rallonge pour FirUnico®, 20 mm.
- Extensión 20 mm para FirUnico®.
- Комплект удлинителя 20 мм для универсальной FirUnico® системы встройки в стену.
- FirUnico®通用嵌入式系统的延伸套装，长 20 mm。

Natural Colour

52.5017.8 NEW

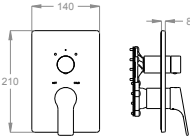

0590576 0590574

Articoli complementari necessari
Necessary complementary items
Notwendige komplementäre Artikel
Articles complémentaires nécessaires
Artículos complementarios necesarios
Необходимые дополнительные предметы
必须的配套产品

Articoli complementari facoltativi
Optional complementary items
Optional-komplementäre Artikel
Articles complémentaires optionnels
Artículos complementarios opcionales
Необязательные дополнительные предметы
可选的配套产品

- Parte esterna miscelatore doccia incasso a parete con deviatore a due uscite.
- External part for wall-mounted built-in shower mixer with two-way diverter.
- Fertigmontageset zu UP- Brausearmatur, mit Zweiweg-Umstellventil.
- Partie extérieure pour mitigeur de douche encastré avec inverseur à deux sorties.
- Parte externa para mezclador monomando ducha empotrable con inversor de dos salidas.
- Внешняя часть смесителя для душа, встраиваемого в стену, с переключателем на два выхода.
- 外露部分，用于带两路分流阀的壁嵌式淋浴龙头。

Chrome

Black to White

Brushed

Matt Luxe

Matt Golden

05.1000.0



page 27

- Sistema incasso universale FirUnico®.
- FirUnico® universal built-in system.
- FirUnico® universelles UP-Einbausystem.
- Système encastré universel FirUnico®.
- Sistema empotrable universal FirUnico®.
- Универсальная FirUnico® система встройки.
- FirUnico®通用嵌入式系统。

Raw Material

05.0038.0



page 512

- Kit prolunga 20 mm per FirUnico®.
- Extension kit for FirUnico®, 20 mm long.
- Verlängerungssatz für FirUnico®, 20 mm.
- Jeu de rallonge pour FirUnico®, 20 mm.
- Extensión 20 mm para FirUnico®.
- Комплект удлинителя 20 мм для универсальной FirUnico® системы встройки в стену.
- FirUnico®通用嵌入式系统的延伸套装，长 20 mm。

Natural Colour

52.5018.8 NEW

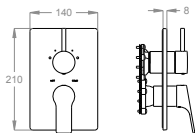

0590576 0590577

Articoli complementari necessari
Necessary complementary items
Notwendige komplementäre Artikel
Articles complémentaires nécessaires
Artículos complementarios necesarios
Необходимые дополнительные предметы
必须的配套产品

Articoli complementari facoltativi
Optional complementary items
Optional-komplementäre Artikel
Articles complémentaires optionnels
Artículos complementarios opcionales
Необязательные дополнительные предметы
可选的配套产品

- Parte esterna miscelatore doccia incasso a parete con deviatore a tre uscite.
- External part for wall-mounted built-in shower mixer with three-way diverter.
- Fertigmontageset zu UP- Brausearmatur, mit Dreiweg-Umstellventil.
- Partie extérieure pour mitigeur de douche encastré avec inverseur à trois sorties.
- Parte externa mezclador monomando ducha empotrable con inversor de tres salidas.
- Внешняя часть смесителя для душа, встраиваемого в стену, с переключателем на три выхода.
- 外露部分，用于带三路分流阀的壁嵌式淋浴龙头。

Chrome

Black to White

Brushed

Matt Luxe

Matt Golden

05.1000.0



page 27

- Sistema incasso universale FirUnico®.
- FirUnico® universal built-in system.
- FirUnico® universelles UP-Einbausystem.
- Système encastré universel FirUnico®.
- Sistema empotrable universal FirUnico®.
- Универсальная FirUnico® система встройки.
- FirUnico®通用嵌入式系统。

Raw Material

05.0038.0



page 512

- Kit prolunga 20 mm per FirUnico®.
- Extension kit for FirUnico®, 20 mm long.
- Verlängerungssatz für FirUnico®, 20 mm.
- Jeu de rallonge pour FirUnico®, 20 mm.
- Extensión 20 mm para FirUnico®.
- Комплект удлинителя 20 мм для универсальной FirUnico® системы встройки в стену.
- FirUnico®通用嵌入式系统的延伸套装，长 20 mm。

Natural Colour

52.5019.8 NEW

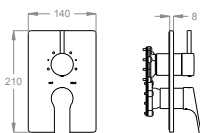

0590576 0590577

Articoli complementari necessari
Necessary complementary items
Notwendige komplementäre Artikel
Articles complémentaires nécessaires
Artículos complementarios necesarios
Необходимые дополнительные предметы
必须的配套产品

Articoli complementari facoltativi
Optional complementary items
Optional-komplementäre Artikel
Articles complémentaires optionnels
Artículos complementarios opcionales
Необязательные дополнительные предметы
可选的配套产品

- Parte esterna miscelatore doccia incasso a parete con deviatore a quattro uscite.
- External part for wall-mounted built-in shower mixer with four-way diverter.
- Fertigmontageset zu UP-Brausearmatur, mit Vierweg-Umstellventil.
- Partie extérieure pour mitigeur de douche encastré avec inverseur à quatre sorties.
- Parte externa mezclador monomando ducha empotrable con inversor de cuatro salidas.
- Внешняя часть смесителя для душа, встраиваемого в стену, с переключателем на четыре выхода.
- 外露部分，用于带四路分流阀的壁嵌式淋浴龙头。

Chrome

Black to White

Brushed

Matt Luxe

Matt Golden

05.1000.0



page 27

- Sistema incasso universale FirUnico®.
- FirUnico® universal built-in system.
- FirUnico® universelles UP-Einbausystem.
- Système encastré universel FirUnico®.
- Sistema empotrable universal FirUnico®.
- Универсальная FirUnico® система встройки.
- FirUnico®通用嵌入式系统。

Raw Material

05.0038.0



page 512

- Kit prolunga 20 mm per FirUnico®.
- Extension kit for FirUnico®, 20 mm long.
- Verlängerungssatz für FirUnico®, 20 mm.
- Jeu de rallonge pour FirUnico®, 20 mm.
- Extensión 20 mm para FirUnico®.
- Комплект удлинителя 20 мм для универсальной FirUnico® системы встройки в стену.
- FirUnico®通用嵌入式系统的延伸套装，长 20 mm。

Natural Colour

88.8015.8

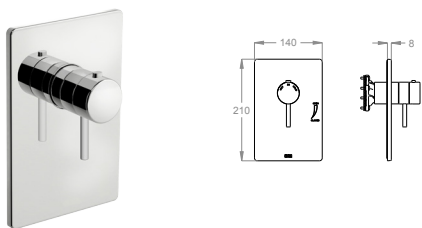

Articoli complementari necessari
 Necessary complementary items
 Notwendige komplementäre Artikel
 Articles complémentaires nécessaires
 Artículos complementarios necesarios
 Необходимые дополнительные предметы
 必须的配套产品

05.1000.0



page 27

- Parte esterna miscelatore doccia incasso termostatico a parete con rubinetto d'arresto.
- External part for wall-mounted built-in thermostatic shower mixer with stop valve.
- Fertigmontageset zu UP-Brausethermostat mit Absperrventil.
- Partie extérieure pour mitigeur de douche thermostatique encastré avec robinet d'arrêt.
- Parte externa mezclador ducha empotrable termostático con llave de paso.
- Внешняя часть термостатического смесителя для душа, встраиваемого в стену, с выключающим краном.
- 外露部分，用于带截止阀的壁嵌式恒温淋浴龙头。

Chrome

Black to White

Brushed

Matt Luxe

Matt Golden

Articoli complementari facoltativi
 Optional complementary items
 Optional-komplementäre Artikel
 Articles complémentaires optionnels
 Artículos complementarios opcionales
 Необязательные дополнительные предметы
 可选的配套产品

05.0038.0



page 512

- Sistema incasso universale FirUnico®.
- FirUnico® universal built-in system.
- FirUnico® universelles UP-Einbausystem.
- Système encastré universel FirUnico®.
- Sistema empotrable universal FirUnico®.
- Универсальная FirUnico® система встройки.
- FirUnico®通用嵌入式系统。

Raw Material

88.8017.8

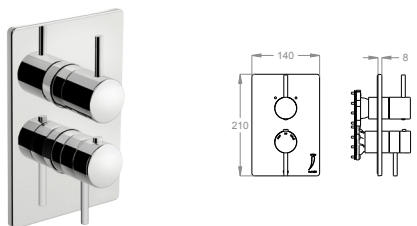

Articoli complementari necessari
 Necessary complementary items
 Notwendige komplementäre Artikel
 Articles complémentaires nécessaires
 Artículos complementarios necesarios
 Необходимые дополнительные предметы
 必须的配套产品

05.1000.0



page 27

- Parte esterna miscelatore doccia incasso termostatico a parete con rubinetto d'arresto e deviatore a due uscite.
- External part for wall-mounted built-in thermostatic shower mixer with stop valve and two-way diverter.
- Fertigmontageset zu UP- Brausethermostat mit Absperrventil und Zweiweg-Umstellventil.
- Partie extérieure pour mitigeur de douche thermostatique encastré avec robinet d'arrêt et inverseur à deux sorties.
- Parte externa mezclador ducha empotrable termostático con llave de paso y inversor de dos salidas.
- Внешняя часть термостатического смесителя для душа, встраиваемого в стену, с выключающим краном и переключателем на два выхода.
- 外露部分，用于带截止阀和两路分流阀的壁嵌式恒温淋浴龙头。

Chrome

Black to White

Brushed

Matt Luxe

Matt Golden

Articoli complementari facoltativi
 Optional complementary items
 Optional-komplementäre Artikel
 Articles complémentaires optionnels
 Artículos complementarios opcionales
 Необязательные дополнительные предметы
 可选的配套产品

05.0038.0



page 512

- Sistema incasso universale FirUnico®.
- FirUnico® universal built-in system.
- FirUnico® universelles UP-Einbausystem.
- Système encastré universel FirUnico®.
- Sistema empotrable universal FirUnico®.
- Универсальная FirUnico® система встройки.
- FirUnico®通用嵌入式系统。

Raw Material

- Kit prolunga 20 mm per FirUnico®.
- Extension kit for FirUnico®, 20 mm long.
- Verlängerungssatz für FirUnico®, 20 mm.
- Jeu de rallonge pour FirUnico®, 20 mm.
- Extensión 20 mm para FirUnico®.
- Комплект удлинителя 20 мм для универсальной FirUnico® системы встройки.
- FirUnico®通用嵌入式系统的延伸套装，长 20 mm。

Natural Colour

88.8018.8

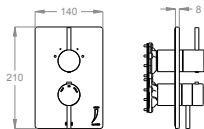

Thermo 0590581 0590577 EN 1111

- Parte esterna miscelatore doccia incasso termostatico a parete con rubinetto d'arresto e deviatore a tre uscite.
- External part for wall-mounted built-in thermostatic shower mixer with stop valve and three-way diverter.
- Fertigmontageset zu UP- Brausethermostat mit Absperrventil und Dreiweg-Umstellventil.
- Partie extérieure pour mitigeur de douche thermostatique encastré avec robinet d'arrêt et inverseur à trois sorties.
- Parte externa mezclador ducha empotrable termostático con llave de paso y inversor de tres salidas.
- Внешняя часть термостатического смесителя для душа, встраиваемого в стену, с выключателем краном и переключателем на три выхода.
- 外露部分，用于带截止阀和三路分流阀的壁嵌式恒温淋浴龙头。

Chrome

Black to White

Brushed

Matt Luxe

Matt Golden

Articoli complementari necessari
Necessary complementary items
Notwendige komplementäre Artikel
Articles complémentaires nécessaires
Artículos complementarios necesarios
Необходимые дополнительные предметы
必须的配套产品

05.1000.0



page 27

- Sistema incasso universale FirUnico®.
- FirUnico® universal built-in system.
- FirUnico® universelles UP-Einbausystem.
- Système encastré universel FirUnico®.
- Sistema empotrable universal FirUnico®.
- Универсальная FirUnico® система встройки.
- FirUnico®通用嵌入式系统。

Raw Material

Articoli complementari facoltativi
Optional complementary items
Optional-komplementäre Artikel
Articles complémentaires optionnels
Artículos complementarios opcionales
Необязательные дополнительные предметы
可选的配套产品

05.0038.0



page 512

- Kit prolunga 20 mm per FirUnico®.
- Extension kit for FirUnico®, 20 mm long.
- Verlängerungssatz für FirUnico®, 20 mm.
- Jeu de rallonge pour FirUnico®, 20 mm.
- Extensión 20 mm para FirUnico®.
- Комплект удлинителя 20 мм для универсальной FirUnico® системы встройки в стену.
- FirUnico®通用嵌入式系统的延伸套装，长 20 mm。

Natural Colour

88.8019.8

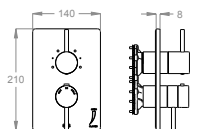

Thermo 0590581 0590577 EN 1111

- Parte esterna miscelatore doccia incasso termostatico a parete con rubinetto d'arresto e deviatore a quattro uscite.
- External part for wall-mounted built-in thermostatic shower mixer with stop valve and four-way diverter.
- Fertigmontageset zu UP-Brausethermostat mit Absperrventil und Vierweg-Umstellventil.
- Partie extérieure pour mitigeur de douche thermostatique encastré avec robinet d'arrêt et inverseur à quatre sorties.
- Parte externa mezclador ducha empotrable termostático con llave de paso y inversor de cuatro salidas.
- Внешняя часть термостатического смесителя для душа, встраиваемого в стену, с выключателем краном и переключателем на четыре выхода.
- 外露部分，用于带截止阀和四路分流阀的壁嵌式恒温淋浴龙头。

Chrome

Black to White

Brushed

Matt Luxe

Matt Golden

Articoli complementari necessari
Necessary complementary items
Notwendige komplementäre Artikel
Articles complémentaires nécessaires
Artículos complementarios necesarios
Необходимые дополнительные предметы
必须的配套产品

05.1000.0



page 27

- Sistema incasso universale FirUnico®.
- FirUnico® universal built-in system.
- FirUnico® universelles UP-Einbausystem.
- Système encastré universel FirUnico®.
- Sistema empotrable universal FirUnico®.
- Универсальная FirUnico® система встройки.
- FirUnico®通用嵌入式系统。

Raw Material

Articoli complementari facoltativi
Optional complementary items
Optional-komplementäre Artikel
Articles complémentaires optionnels
Artículos complementarios opcionales
Необязательные дополнительные предметы
可选的配套产品

05.0038.0



page 512

- Kit prolunga 20 mm per FirUnico®.
- Extension kit for FirUnico®, 20 mm long.
- Verlängerungssatz für FirUnico®, 20 mm.
- Jeu de rallonge pour FirUnico®, 20 mm.
- Extensión 20 mm para FirUnico®.
- Комплект удлинителя 20 мм для универсальной FirUnico® системы встройки в стену.
- FirUnico®通用嵌入式系统的延伸套装，长 20 mm。

Natural Colour

52.5405.0 NEW

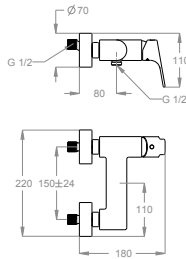

G 1/2 0590535

- Miscelatore doccia esterno a parete con attacco flex.
- Wall-mounted shower mixer with flex hose connection.
- AP-Brause-Einhebelmischer mit Verbindung für Brauseschlauch.
- Mitigeur de douche mural avec raccord flexible.
- Mezclador monomando ducha mural con conexión flex.
- Наружный настенный смеситель для душа с гибким креплением.
- 带软管接头的壁装式淋浴龙头。

Chrome

Black to White

Brushed

Matt Luxe

Matt Golden

52.5406.0 NEW

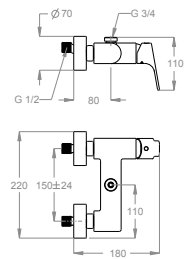

G 3/4 0590535

- Miscelatore doccia esterno a parete con attacco per colonna doccia esterna.
- Wall-mounted shower mixer with external shower bar connection.
- AP-Brause-Einhebelmischer mit Verbindung zur Duschkombination.
- Mitigeur de douche mural avec raccord pour colonne de douche externe.
- Mezclador monomando ducha mural con conexión para columna de ducha externa.
- Наружный настенный смеситель для душа с креплением к наружной колонне для душа.
- 带淋浴杆接头的壁装式淋浴龙头。

Chrome

Black to White

Brushed

Matt Luxe

Matt Golden

88.3391.2

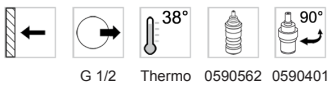
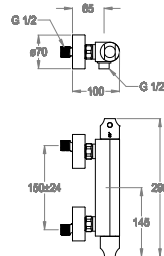

G 1/2 Thermo 0590562 0590401

- Miscelatore doccia esterno termostatico a parete con attacco flex.
- Wall-mounted thermostatic shower mixer with flex hose connection.
- AP-Brausethermostat mit Verbindung für Brauseschlauch.
- Mitigeur de douche thermostatique mural avec raccord flexible.
- Mezclador termostático ducha mural con conexión flex.
- Термостатический наружный настенный смеситель для душа с гибким креплением.
- 带软管接头的壁装式恒温淋浴龙头。

Chrome

Black to White

Brushed

Matt Luxe

Matt Golden

88.8486.5

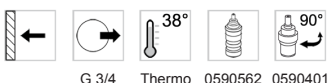
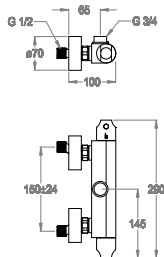

G 3/4 Thermo 0590562 0590401

- Miscelatore doccia esterno termostatico a parete con attacco per colonna doccia esterna.
- Wall-mounted thermostatic shower mixer with external shower bar connection.
- AP-Brausethermostat mit Verbindung zur Duschkombination.
- Mitigeur de douche thermostatique mural avec raccord pour colonne de douche externe.
- Mezclador termostático ducha mural con conexión para columna de ducha externa.
- Термостатический наружный настенный смеситель для душа с креплением к наружной колонне для душа.
- 带淋浴杆接头的壁装式恒温淋浴龙头。

Chrome

Black to White

Brushed

Matt Luxe

Matt Golden

42.0401.6 NEW



- Doccetta multifunzione a parete.
- Wall-mounted multifunctional hand shower.
- Brausegarnitur mit Multifunktions-Handbrause.
- Ensemble douche avec douchette multifonction.
- Ducha de mano multifunción.
- Настенный многофункциональный ручной душ.
- 壁装式多功能手持花洒。

Chrome

Black to White

Brushed

Matt Luxe

Matt Golden

42.0481.6 NEW

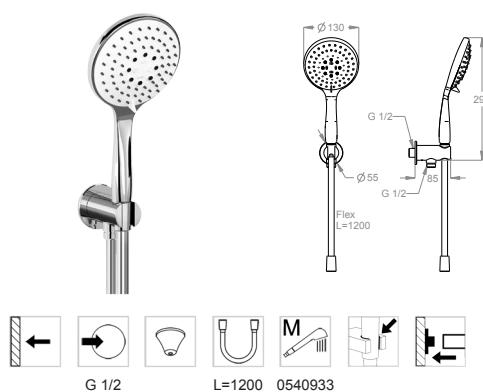

- Doccetta multifunzione incasso a parete con presa acqua.
- Built-in hand shower set with multifunctional hand shower and wall water inlet.
- Brausegarnitur zur Wandmontage mit Multifunktions-Handbrause und integriertem Wasseranschluss.
- Ensemble douche encastré avec douchette multifonction avec arrivée d'eau.
- Ducha de mano multifunción duplex empotrable con toma de agua.
- Настенный многофункциональный ручной душ с забором воды.
- 带进水的装式多功能手持花洒。

Chrome

Black to White

Brushed

Matt Luxe

Matt Golden

42.0481.7 NEW

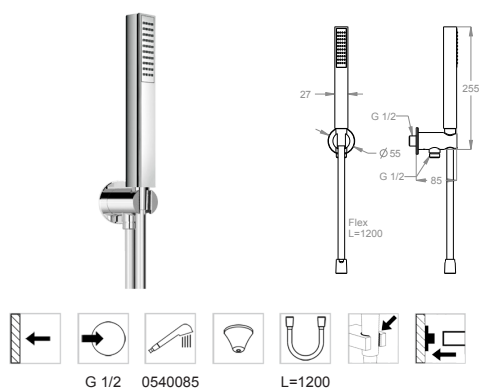

- Doccetta duplex incasso a parete con presa acqua.
- Built-in hand shower set with wall water inlet.
- Brausegarnitur zur Wandmontage mit integriertem Wasseranschluss.
- Ensemble douche encastré avec arrivée d'eau.
- Ducha de mano duplex empotrable con toma de agua.
- Настенный душ дуплекс с забором воды.
- 带墙进水的壁装式手持花洒。

Chrome

Black to White

Brushed

Matt Luxe

Matt Golden

