

58.1120.0

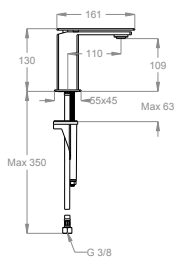

0500473

0590547

5 L/min

EN 817

- Miscelatore lavabo h. 130 mm, interasse 110 mm, senza scarico e senza foro per salterello.
- Wash basin mixer, 130 mm high, center distance 110 mm long, without pop-up drain and hole for pull-rod.
- Waschtisch-Einhebelmischer, Höhe 130 mm, Ausladung 110 mm, ohne Ablaufgarnitur und Loch für Zugstange.
- Mitigeur de lavabo, hauteur 130 mm, entraxe 110 mm, sans vidage ni trou pour tirette.
- Monomando de lavabo, altura 130 mm, distancia entre los ejes 110 mm, sin desagüe y sin agujero para tirador.
- Смеситель для умывальника высотой 130 мм, межос.расстояние 110 мм, без слива и без отверстия для выталкивающего механизма донного клапана.
- 面盆龙头，130 mm高，轴间距110 mm，不带提拉去水和拉杆孔。

Stainless Steel

Stainless Steel + Glacier White Corian®

Stainless Steel + Deep Nocturne Corian®

58.1130.0

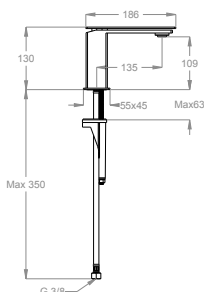

0500473

0590547

5 L/min

EN 817

- Miscelatore lavabo h. 130 mm, interasse 135 mm, senza scarico e senza foro per salterello.
- Wash basin mixer, 130 mm high, center distance 135 mm long, without pop-up drain and hole for pull-rod.
- Waschtisch-Einhebelmischer, Höhe 130 mm, Ausladung 135 mm, ohne Ablaufgarnitur und Loch für Zugstange.
- Mitigeur de lavabo, hauteur 130 mm, entraxe 135 mm, sans vidage ni trou pour tirette.
- Monomando de lavabo, altura 130 mm, distancia entre los ejes 135 mm, sin desagüe y sin agujero para tirador.
- Смеситель для умывальника высотой 130 мм, межос.расстояние 135 мм, без слива и без отверстия для выталкивающего механизма донного клапана.
- 面盆龙头，130 mm高，轴间距135 mm，不带提拉去水和拉杆孔。

Stainless Steel

Stainless Steel + Glacier White Corian®

Stainless Steel + Deep Nocturne Corian®

58.1140.0

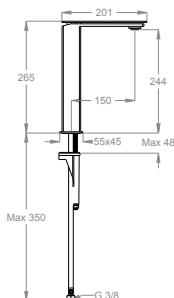

0500473

0590547

5 L/min

EN 817

- Miscelatore lavabo h. 265 mm, interasse 150 mm, senza scarico e senza foro per salterello.
- Wash basin mixer, 265 mm high, center distance 150 mm long, without pop-up drain and hole for pull-rod.
- Waschtisch-Einhebelmischer, Höhe 265 mm, Ausladung 150 mm, ohne Ablaufgarnitur und Loch für Zugstange.
- Mitigeur de lavabo, hauteur 265 mm, entraxe 150 mm, sans vidage ni trou pour tirette.
- Monomando de lavabo, altura 265 mm, distancia entre los ejes 150 mm, sin desagüe y sin agujero para tirador.
- Смеситель для умывальника высотой 265 мм, межос.расстояние 150 мм, без слива и без отверстия для выталкивающего механизма донного клапана.
- 面盆龙头，265 mm高，轴间距150 mm，不带提拉去水和拉杆孔。

Stainless Steel

Stainless Steel + Glacier White Corian®

Stainless Steel + Deep Nocturne Corian®

58.1150.0

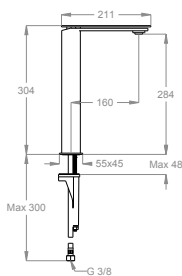

0500473

0590547

5 L/min

EN 817

- Miscelatore lavabo h. 304 mm, interasse 160 mm, senza scarico e senza foro per salterello.
- Wash basin mixer, 304 mm high, center distance 160 mm long, without pop-up drain and hole for pull-rod.
- Waschtisch-Einhebelmischer, Höhe 304 mm, Ausladung 160 mm, ohne Ablaufgarnitur und Loch für Zugstange.
- Mitigeur de lavabo, hauteur 304 mm, entraxe 160 mm, sans vidage ni trou pour tirette.
- Monomando de lavabo, altura 304 mm, distancia entre los ejes 160 mm, sin desagüe y sin agujero para tirador.
- Смеситель для умывальника высотой 304 мм, межос.расстояние 160 мм, без слива и без отверстия для выталкивающего механизма донного клапана.
- 面盆龙头，304 mm高，轴间距160 mm，不带提拉去水和拉杆孔。

Stainless Steel

Stainless Steel + Glacier White Corian®

Stainless Steel + Deep Nocturne Corian®

58.1010.8

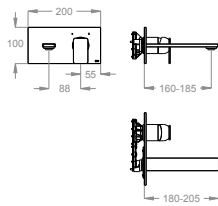

0500473 0590576 5 L/min EN 817

Articoli complementari necessari
Necessary complementary items
Notwendige komplementäre Artikel
Articles complémentaires nécessaires
Artículos complementarios necesarios
Необходимые дополнительные предметы
必须的配套产品

Articoli complementari facoltativi
Optional complementary items
Optional-komplementäre Artikel
Articles complémentaires optionnels
Artículos complementarios opcionales
Необязательные дополнительные предметы
可选的配套产品

58.1020.8

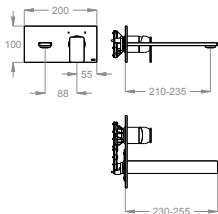
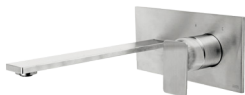

0500473 0590576 5 L/min EN 817

Articoli complementari necessari
Necessary complementary items
Notwendige komplementäre Artikel
Articles complémentaires nécessaires
Artículos complementarios necesarios
Необходимые дополнительные предметы
必须的配套产品

Articoli complementari facoltativi
Optional complementary items
Optional-komplementäre Artikel
Articles complémentaires optionnels
Artículos complementarios opcionales
Необязательные дополнительные предметы
可选的配套产品

- Parte esterna miscelatore lavabo incasso a parete con piastra, lunghezza 205 mm, interasse 185 mm.
- External part for wall-mounted built-in basin mixer with plate, 205 mm long, center distance 185 mm long.
- Fertigmontageset zu Waschtisch-Einhebelmischer für UP-Montage, mit Abdeckplatte, Länge 205 mm, Ausladung 185 mm.
- Partie extérieure pour mitigeur de lavabo encastré avec plaque, longueur 205 mm, entraxe 185 mm.
- Parte externa para monomando de lavabo empotrable con placa, longitud 205 mm, distancia entre los ejes 185 mm.
- Внешняя часть смесителя для умывальника, встраиваемого в стену, с пластиной, длина 205 мм, межосевое расстояние 185 мм.
- 外露部分，用于带面板，长205 mm，轴间距185 mm的壁嵌式面盆龙头。

Stainless Steel

Stainless Steel + Glacier White Corian®

Stainless Steel + Deep Nocturne Corian®

05.1000.0



page 79

- Sistema incasso universale FirUnico®.
- FirUnico® universal built-in system.
- FirUnico® universelles UP-Einbausystem.
- Système encastré universel FirUnico®.
- Sistema empotrable universal FirUnico®.
- Универсальная FirUnico® система встройки.
- FirUnico®通用嵌入式系统。

Raw Brass

05.0038.0



page 86

- Kit prolunga 20 mm per FirUnico®.
- Extension kit for FirUnico®, 20 mm long.
- Verlängerungssatz für FirUnico®, 20 mm.
- Jeu de rallonge pour FirUnico®, 20 mm.
- Extensión 20 mm para FirUnico®.
- Комплект удлинителя 20 мм для универсальной FirUnico® системы встройки в стену.
- FirUnico®通用嵌入式系统的延伸套装，长20 mm。

Natural Colour

05.1000.0



page 79

- Sistema incasso universale FirUnico®.
- FirUnico® universal built-in system.
- FirUnico® universelles UP-Einbausystem.
- Système encastré universel FirUnico®.
- Sistema empotrable universal FirUnico®.
- Универсальная FirUnico® система встройки.
- FirUnico®通用嵌入式系统。

Raw Brass

05.0038.0



page 86

- Kit prolunga 20 mm per FirUnico®.
- Extension kit for FirUnico®, 20 mm long.
- Verlängerungssatz für FirUnico®, 20 mm.
- Jeu de rallonge pour FirUnico®, 20 mm.
- Extensión 20 mm para FirUnico®.
- Комплект удлинителя 20 мм для универсальной FirUnico® системы встройки в стену.
- FirUnico®通用嵌入式系统的延伸套装，长20 mm。

Natural Colour

58.4121.4

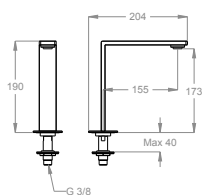

- Bocca di erogazione al piano, interasse 155 mm, h. 190 mm.
- Deck-mounted water spout, center distance 155 mm long, 190 mm high.
- Wasserauslauf, Ausladung 155 mm, Höhe 190 mm.
- Bec sur plan, entraxe 155 mm, hauteur 190 mm.
- Caño de encimera, distancia entre los ejes 155 mm, altura 190 mm.
- Настольный излив, межос.расстояние 155 мм, высотой 190 мм.
- 台装式水嘴, 轴间距155 mm, 190 mm高。

Stainless Steel



0500473 5 L/min

58.4411.4

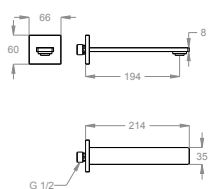

- Bocca di erogazione a parete, ingresso acqua 1/2", interasse 194 mm, lunghezza 214 mm.
- Wall-mounted water spout 1/2", center distance 194 mm long, complete length 214 mm.
- Wandauslauf 1/2", Ausladung 194 mm, Länge 214 mm.
- Bec mural, arrivée d'eau 1/2", entraxe 194 mm, longueur 214 mm.
- Caño mural, entrada agua 1/2", distancia entre los ejes 194 mm, longitud 214 mm.
- Настенный излив, выпуск воды 1/2", межос.расстояние 194 мм, длина 214 мм.
- 壁装式水嘴 1/2", 轴间距194 mm, 214 mm长。

Stainless Steel



0500473 5 L/min

58.4421.4

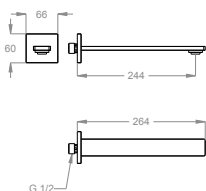

- Bocca di erogazione a parete, ingresso acqua 1/2", interasse 244 mm, lunghezza 264 mm.
- Wall-mounted water spout 1/2", center distance 244 mm long, complete length 264 mm.
- Wandauslauf 1/2", Ausladung 244 mm, Länge 264 mm.
- Bec mural, arrivée d'eau 1/2", entraxe 244 mm, longueur 264 mm.
- Caño mural, entrada agua 1/2", distancia entre los ejes 244 mm, longitud 264 mm.
- Настенный излив, выпуск воды 1/2", межос.расстояние 244 мм, длина 264 мм.
- 壁装式水嘴 1/2", 轴间距244 mm, 264 mm长。

Stainless Steel



0500473 5 L/min

58.5105.0

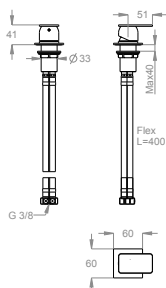

- Miscelatore al piano per bocca di erogazione.
- Deck-mounted mixer for water spout.
- Einhebelmischer für Auslauf.
- Mitigeur sur plan pour bec.
- Mezclador de encimera para caño.
- Настольный смеситель к изливу.
- 台装式龙头的水嘴。

Stainless Steel

Stainless Steel + Glacier White Corian®

Stainless Steel + Deep Nocturne Corian®



G 3/8 (F) G 3/8 (F) 0590544

58.5010.9 NEW

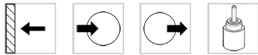
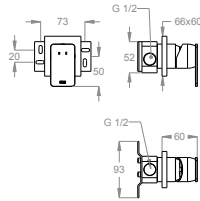

G 1/2 (F) G 1/2 (F) 0590543

- Miscelatore incasso a parete per bocca di erogazione.
- Wall-mounted built-in mixer for water spout.
- UP-Einhebelmischer für Auslauf.
- Mitigeur encastré mural pour bec.
- Mezclador monomando empotrable para caño.
- Встроенного в стену смесителя к изливу.
- 壁嵌式龙头的水嘴。

Stainless Steel

Stainless Steel + Glacier White Corian®

Stainless Steel + Deep Nocturne Corian®

Parte incasso e parte esterna rubinetteria non fornibili separatamente. • Built-in part and external part not available separately. • UP-Einbaukörper und Fertigmontageset nicht separat erhältlich. • Partie encastrée et partie extérieure non disponibles séparément. • Parte empotrable y parte externa no disponibles por separado. • Встроенная часть и наружная часть арматуры отдельно не поставляются. • 水龙头的内置部分和外部不能分开销售

58.2101.0

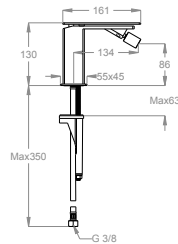

0500474 0590547

- Miscelatore bidet h. 130 mm, interasse 134 mm, senza scarico e senza foro per salterello.
- Bidet mixer, 130 mm high, center distance 134 mm long, without pop-up drain and hole for pull-rod.
- Bidet-Einhebelmischer Höhe 130 mm, Ausladung 134 mm, ohne Ablaufgarnitur und Loch für Zugstange.
- Mitigeur de bidet hauteur 130 mm, entraxe 134 mm, sans vidage ni trou pour tirette.
- Monomando bidé altura 130 mm, distancia entre los ejes 134 mm, sin desagüe y sin agujero para tirador.
- Смеситель для биде высотой 130 мм, межос.расстояние 134 мм, без слива и без отверстия для выталкивающего механизма донного клапана.
- 净身盆龙头，130 mm高，轴间距134 mm，不带提拉去水和拉杆孔。

Stainless Steel

Stainless Steel + Glacier White Corian®

Stainless Steel + Deep Nocturne Corian®

58.3150.4

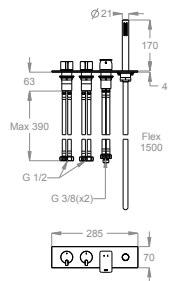

0540048 0590544 0590412 L=1500

- Gruppo bordo vasca al piano con doccetta duplex, senza bocca.
- Deck-mounted bath mixer with shower set, without spout.
- Wannenrandarmatur mit Schlupfbrause, ohne Auslauf.
- Mitigeur pour bord de baignoire avec ensemble douche, sans bec.
- Monomando de encimera con ducha de mano duplex, sin caño.
- Комплект для установки на борту ванной, с душем дуплекс, без излива.
- 帶手持花洒台裝式浴缸套裝，不含水嘴。

Stainless Steel

Stainless Steel + Glacier White Corian®

Stainless Steel + Deep Nocturne Corian®

58.3140.4

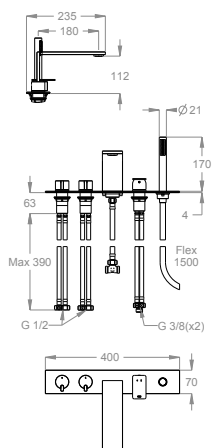

- Gruppo bordo vasca al piano, con doccetta duplex.
- Deck-mounted bath mixer with shower set.
- Wannenrandarmatur, mit Schlupfbrause.
- Mitigeur pour bord de baignoire avec ensemble douche.
- Monomando de encimera con ducha de mano duplex.
- Комплект для установки на борту ванной, с душем дуплекс.
- 带手持花洒台装瀑布式浴缸套装。

Stainless Steel

Stainless Steel + Glacier White Corian®

Stainless Steel + Deep Nocturne Corian®



0500624 0540048

0590544 0590412 L=1500

05.0080.0

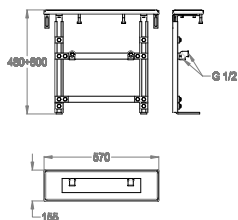

- Sistema di montaggio per bordo vasca con fissaggio a pavimento.
- Assembly system for deck-mounted bath mixer with floor fixing.
- Montagesystem für Wannenrand mit Befestigung am Boden.
- Système de montage pour bord de baignoire avec fixation au sol.
- Sistema de montaje para borde bañera con fijación en el suelo.
- Система установки на борту ванной с напольным креплением.
- 带地台固定的台装式浴缸龙头组装套件。

Raw Brass



05.0081.0

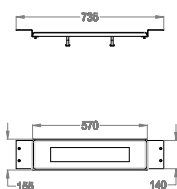

- Sistema di montaggio per bordo vasca con fissaggio al piano.
- Assembly system for deck-mounted bath mixer with deck fixing.
- Montagesystem für Wannenrand mit Befestigung am Rand.
- Système de montage pour bord de baignoire avec fixation sur plan.
- Sistema de montaje para borde bañera con fijación en la encimera.
- Система установки на борту ванной с настольным креплением.
- 带台上固定的台装式浴缸龙头组装套件。

Raw Brass



58.5015.8

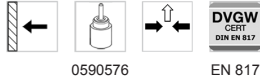
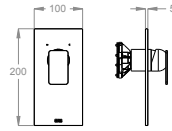

0590576

EN 817

Articoli complementari necessari
 Necessary complementary items
 Notwendige komplementäre Artikel
 Articles complémentaires nécessaires
 Artículos complementarios necesarios
 Необходимые дополнительные предметы
 必须的配套产品

Articoli complementari facoltativi
 Optional complementary items
 Optional-komplementäre Artikel
 Articles complémentaires optionnels
 Artículos complementarios opcionales
 Необязательные дополнительные предметы
 可选的配套产品

- Parte esterna miscelatore doccia incasso a parete a una uscita.
- External part for wall-mounted built-in one-way shower mixer.
- Fertigmontageset zu UP-Brausearmatur, Einweg.
- Partie extérieure pour mitigeur de douche encastré à une sortie.
- Parte externa para monomando ducha empotrable de una salida.
- Внешняя часть смесителя для душа, встраиваемого в стену, в одном выходом.
- 壁嵌式单通淋浴龙头的外露部分。

Stainless Steel

Stainless Steel + Glacier White Corian®

Stainless Steel + Deep Nocturne Corian®

05.1000.0



page 79

- Sistema incasso universale FirUnico®.
- FirUnico® universal built-in system.
- FirUnico® universelles UP-Einbausystem.
- Système encastré universel FirUnico®.
- Sistema empotrable universal FirUnico®.
- Универсальная FirUnico® система встройки.
- FirUnico®通用嵌入式系统。

Raw Brass

05.0038.0



page 86

- Kit prolunga 20 mm per FirUnico®.
- Extension kit for FirUnico®, 20 mm long.
- Verlängerungssatz für FirUnico®, 20 mm.
- Jeu de rallonge pour FirUnico®, 20 mm.
- Extensión 20 mm para FirUnico®.
- Комплект удлинителя 20 мм для универсальной FirUnico® системы встройки в стену.
- FirUnico®通用嵌入式系统的延伸套装，长 20 mm。

Natural Colour

58.5017.8

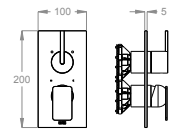

0590576

0590575

EN 817

Articoli complementari necessari
 Necessary complementary items
 Notwendige komplementäre Artikel
 Articles complémentaires nécessaires
 Artículos complementarios necesarios
 Необходимые дополнительные предметы
 必须的配套产品

Articoli complementari facoltativi
 Optional complementary items
 Optional-komplementäre Artikel
 Articles complémentaires optionnels
 Artículos complementarios opcionales
 Необязательные дополнительные предметы
 可选的配套产品

- Parte esterna miscelatore doccia incasso a parete con deviatore a due uscite.
- External part for wall-mounted built-in shower mixer with two-way diverter.
- Fertigmontageset zu UP- Brausearmatur, mit Zweiweg-Umstellventil.
- Partie extérieure pour mitigeur de douche encastré avec inverseur à deux sorties.
- Parte externa para mezclador monomando ducha empotrable con inversor de dos salidas.
- Внешняя часть смесителя для душа, встраиваемого в стену, с переключателем на два выхода.
- 外露部分，用于带两路分流阀的壁嵌式淋浴龙头。

Stainless Steel

Stainless Steel + Glacier White Corian®

Stainless Steel + Deep Nocturne Corian®

05.1000.0



page 79

- Sistema incasso universale FirUnico®.
- FirUnico® universal built-in system.
- FirUnico® universelles UP-Einbausystem.
- Système encastré universel FirUnico®.
- Sistema empotrable universal FirUnico®.
- Универсальная FirUnico® система встройки.
- FirUnico®通用嵌入式系统。

Raw Brass

05.0038.0



page 86

- Kit prolunga 20 mm per FirUnico®.
- Extension kit for FirUnico®, 20 mm long.
- Verlängerungssatz für FirUnico®, 20 mm.
- Jeu de rallonge pour FirUnico®, 20 mm.
- Extensión 20 mm para FirUnico®.
- Комплект удлинителя 20 мм для универсальной FirUnico® системы встройки в стену.
- FirUnico®通用嵌入式系统的延伸套装，长 20 mm。

Natural Colour

58.5018.8

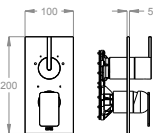

0590576 0590577

EN 817

Articoli complementari necessari
Necessary complementary items
Notwendige komplementäre Artikel
Articles complémentaires nécessaires
Artículos complementarios necesarios
Необходимые дополнительные предметы
必须的配套产品

Articoli complementari facoltativi
Optional complementary items
Optional-komplementäre Artikel
Articles complémentaires optionnels
Artículos complementarios opcionales
Необязательные дополнительные предметы
可选的配套产品

- Parte esterna miscelatore doccia incasso a parete con deviatore a tre uscite.
- External part for wall-mounted built-in shower mixer with three-way diverter.
- Fertigmontageset zu UP- Brausearmatur, mit Dreiweg-Umstellventil.
- Partie extérieure pour mitigeur de douche encastré avec inverseur à trois sorties.
- Parte externa mezclador monomando ducha empotrable con inversor de tres salidas.
- Внешняя часть смесителя для душа, встраиваемого в стену, с переключателем на три выхода.
- 外露部分，用于带三路分流阀的壁嵌式淋浴龙头。

Stainless Steel

Stainless Steel + Glacier White Corian®

Stainless Steel + Deep Nocturne Corian®

05.1000.0



page 79

- Sistema incasso universale FirUnico®.
- FirUnico® universal built-in system.
- FirUnico® universelles UP-Einbausystem.
- Système encastré universel FirUnico®.
- Sistema empotrable universal FirUnico®.
- Универсальная FirUnico® система встройки.
- FirUnico®通用嵌入式系统。

Raw Brass

05.0038.0



page 86

- Kit prolunga 20 mm per FirUnico®.
- Extension kit for FirUnico®, 20 mm long.
- Verlängerungssatz für FirUnico®, 20 mm.
- Jeu de rallonge pour FirUnico®, 20 mm.
- Extensión 20 mm para FirUnico®.
- Комплект удлинителя 20 мм для универсальной FirUnico® системы встройки в стену.
- FirUnico®通用嵌入式系统的延伸套装，长 20 mm。

Natural Colour

58.5019.8

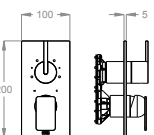

0590576 0590577

EN 817

Articoli complementari necessari
Necessary complementary items
Notwendige komplementäre Artikel
Articles complémentaires nécessaires
Artículos complementarios necesarios
Необходимые дополнительные предметы
必须的配套产品

Articoli complementari facoltativi
Optional complementary items
Optional-komplementäre Artikel
Articles complémentaires optionnels
Artículos complementarios opcionales
Необязательные дополнительные предметы
可选的配套产品

- Parte esterna miscelatore doccia incasso a parete con deviatore a quattro uscite.
- External part for wall-mounted built-in shower mixer with four-way diverter.
- Fertigmontageset zu UP-Brausearmatur, mit Vierweg-Umstellventil.
- Partie extérieure pour mitigeur de douche encastré avec inverseur à quatre sorties.
- Parte externa mezclador monomando ducha empotrable con inversor de cuatro salidas.
- Внешняя часть смесителя для душа, встраиваемого в стену, с переключателем на четыре выхода.
- 外露部分，用于带四路分流阀的壁嵌式淋浴龙头。

Stainless Steel

Stainless Steel + Glacier White Corian®

Stainless Steel + Deep Nocturne Corian®

05.1000.0



page 79

- Sistema incasso universale FirUnico®.
- FirUnico® universal built-in system.
- FirUnico® universelles UP-Einbausystem.
- Système encastré universel FirUnico®.
- Sistema empotrable universal FirUnico®.
- Универсальная FirUnico® система встройки.
- FirUnico®通用嵌入式系统。

Raw Brass

05.0038.0



page 86

- Kit prolunga 20 mm per FirUnico®.
- Extension kit for FirUnico®, 20 mm long.
- Verlängerungssatz für FirUnico®, 20 mm.
- Jeu de rallonge pour FirUnico®, 20 mm.
- Extensión 20 mm para FirUnico®.
- Комплект удлинителя 20 мм для универсальной FirUnico® системы встройки в стену.
- FirUnico®通用嵌入式系统的延伸套装，长 20 mm。

Natural Colour

58.8015.8

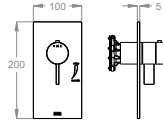

- Parte esterna miscelatore doccia incasso termostatico a parete con rubinetto d'arresto.
- External part for wall-mounted built-in thermostatic shower mixer with stop valve.
- Fertigmontageset zu UP-Brausethermostat mit Absperrventil.
- Partie extérieure pour mitigeur de douche thermostatique encastré avec robinet d'arrêt.
- Parte externa mezclador ducha empotrable termostático con llave de paso.
- Внешняя часть термостатического смесителя для душа, встраиваемого в стену, с выключающим краном.
- 外露部分，用于带截止阀的壁嵌式恒温淋浴龙头。

Stainless Steel

Articoli complementari necessari
Necessary complementary items
Notwendige komplementäre Artikel
Articles complémentaires nécessaires
Artículos complementarios necesarios
Необходимые дополнительные предметы
必须的配套产品

05.1000.0



page 79

- Sistema incasso universale FirUnico®.
- FirUnico® universal built-in system.
- FirUnico® universelles UP-Einbausystem.
- Système encastré universel FirUnico®.
- Sistema empotrable universal FirUnico®.
- Универсальная FirUnico® система встройки.
- FirUnico®通用嵌入式系统。

Raw Brass

Articoli complementari facoltativi
Optional complementary items
Optional-komplementäre Artikel
Articles complémentaires optionnels
Artículos complementarios opcionales
Необязательные дополнительные предметы
可选的配套产品

05.0038.0



page 86

- Kit prolunga 20 mm per FirUnico®.
- Extension kit for FirUnico®, 20 mm long.
- Verlängerungssatz für FirUnico®, 20 mm.
- Jeu de rallonge pour FirUnico®, 20 mm.
- Extensión 20 mm para FirUnico®.
- Комплект удлинителя 20 мм для универсальной FirUnico® системы встройки в стену.
- FirUnico®通用嵌入式系统的延伸套装，长 20 mm。

Natural Colour

58.8017.8

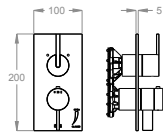

- Parte esterna miscelatore doccia incasso termostatico a parete con rubinetto d'arresto e deviatore a due uscite.
- External part for wall-mounted built-in thermostatic shower mixer with stop valve and two-way diverter.
- Fertigmontageset zu UP- Brausethermostat mit Absperrventil und Zweiweg-Umstellventil.
- Partie extérieure pour mitigeur de douche thermostatique encastré avec robinet d'arrêt et inverseur à deux sorties.
- Parte externa mezclador ducha empotrable termostático con llave de paso y inversor de dos salidas.
- Внешняя часть термостатического смесителя для душа, встраиваемого в стену, с выключающим краном и переключателем на два выхода.
- 外露部分，用于带截止阀和两路分流阀的壁嵌式恒温淋浴龙头。

Stainless Steel

Articoli complementari necessari
Necessary complementary items
Notwendige komplementäre Artikel
Articles complémentaires nécessaires
Artículos complementarios necesarios
Необходимые дополнительные предметы
必须的配套产品

05.1000.0



page 79

- Sistema incasso universale FirUnico®.
- FirUnico® universal built-in system.
- FirUnico® universelles UP-Einbausystem.
- Système encastré universel FirUnico®.
- Sistema empotrable universal FirUnico®.
- Универсальная FirUnico® система встройки.
- FirUnico®通用嵌入式系统。

Raw Brass

Articoli complementari facoltativi
Optional complementary items
Optional-komplementäre Artikel
Articles complémentaires optionnels
Artículos complementarios opcionales
Необязательные дополнительные предметы
可选的配套产品

05.0038.0



page 86

- Kit prolunga 20 mm per FirUnico®.
- Extension kit for FirUnico®, 20 mm long.
- Verlängerungssatz für FirUnico®, 20 mm.
- Jeu de rallonge pour FirUnico®, 20 mm.
- Extensión 20 mm para FirUnico®.
- Комплект удлинителя 20 мм для универсальной FirUnico® системы встройки в стену.
- FirUnico®通用嵌入式系统的延伸套装，长 20 mm。

Natural Colour

58.8018.8

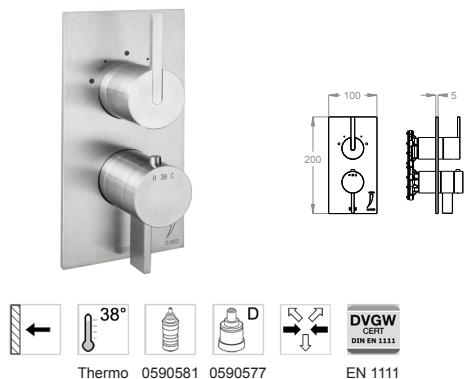

- Parte esterna miscelatore doccia incasso termostatico a parete con rubinetto d'arresto e deviatore a tre uscite.
- External part for wall-mounted built-in thermostatic shower mixer with stop valve and three-way diverter.
- Fertigmontageset zu UP- Brausethermostat mit Absperrventil und Dreiweg-Umstellventil.
- Partie extérieure pour mitigeur de douche thermostatique encastré avec robinet d'arrêt et inverseur à trois sorties.
- Parte externa mezclador ducha empotrable termostático con llave de paso y inversor de tres salidas.
- Внешняя часть термостатического смесителя для душа, встраиваемого в стену, с выключающим краном и переключателем на три выхода.
- 外露部分，用于带截止阀和三路分流阀的壁嵌式恒温淋浴龙头。

Stainless Steel

Articoli complementari necessari
 Necessary complementary items
 Notwendige komplementäre Artikel
 Articles complémentaires nécessaires
 Artículos complementarios necesarios
 Необходимые дополнительные предметы
 必须的配套产品

05.1000.0



page 79

- Sistema incasso universale FirUnico®.
- FirUnico® universal built-in system.
- FirUnico® universelles UP-Einbausystem.
- Système encastré universel FirUnico®.
- Sistema empotrable universal FirUnico®.
- Универсальная FirUnico® система встройки.
- FirUnico®通用嵌入式系统。

Raw Brass

Articoli complementari facoltativi
 Optional complementary items
 Optional-komplementäre Artikel
 Articles complémentaires optionnels
 Artículos complementarios opcionales
 Необязательные дополнительные предметы
 可选的配套产品

05.0038.0



page 86

- Kit prolunga 20 mm per FirUnico®.
- Extension kit for FirUnico®, 20 mm long.
- Verlängerungssatz für FirUnico®, 20 mm.
- Jeu de rallonge pour FirUnico®, 20 mm.
- Extensión 20 mm para FirUnico®.
- Комплект удлинителя 20 мм для универсальной FirUnico® системы встройки в стену.
- FirUnico®通用嵌入式系统的延伸套装，长 20 mm。

Natural Colour

58.8019.8

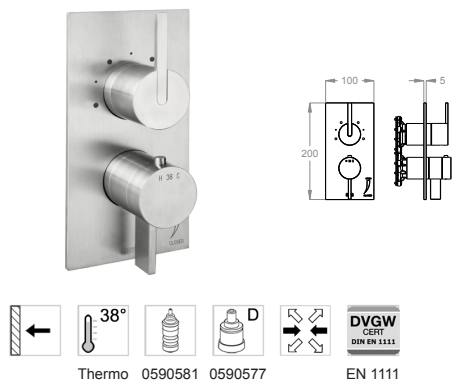

- Parte esterna miscelatore doccia incasso termostatico a parete con rubinetto d'arresto e deviatore a quattro uscite.
- External part for wall-mounted built-in thermostatic shower mixer with stop valve and four-way diverter.
- Fertigmontageset zu UP-Brausethermostat mit Absperrventil und Vierweg-Umstellventil.
- Partie extérieure pour mitigeur de douche thermostatique encastré avec robinet d'arrêt et inverseur à quatre sorties.
- Parte externa mezclador ducha empotrable termostático con llave de paso y inversor de cuatro salidas.
- Внешняя часть термостатического смесителя для душа, встраиваемого в стену, с выключающим краном и переключателем на четыре выхода.
- 外露部分，用于带截止阀和四路分流阀的壁嵌式恒温淋浴龙头。

Stainless Steel

Articoli complementari necessari
 Necessary complementary items
 Notwendige komplementäre Artikel
 Articles complémentaires nécessaires
 Artículos complementarios necesarios
 Необходимые дополнительные предметы
 必须的配套产品

05.1000.0



page 79

- Sistema incasso universale FirUnico®.
- FirUnico® universal built-in system.
- FirUnico® universelles UP-Einbausystem.
- Système encastré universel FirUnico®.
- Sistema empotrable universal FirUnico®.
- Универсальная FirUnico® система встройки.
- FirUnico®通用嵌入式系统。

Raw Brass

Articoli complementari facoltativi
 Optional complementary items
 Optional-komplementäre Artikel
 Articles complémentaires optionnels
 Artículos complementarios opcionales
 Необязательные дополнительные предметы
 可选的配套产品

05.0038.0



page 86

- Kit prolunga 20 mm per FirUnico®.
- Extension kit for FirUnico®, 20 mm long.
- Verlängerungssatz für FirUnico®, 20 mm.
- Jeu de rallonge pour FirUnico®, 20 mm.
- Extensión 20 mm para FirUnico®.
- Комплект удлинителя 20 мм для универсальной FirUnico® системы встройки в стену.
- FirUnico®通用嵌入式系统的延伸套装，长 20 mm。

Natural Colour

58.0489.6 NEW

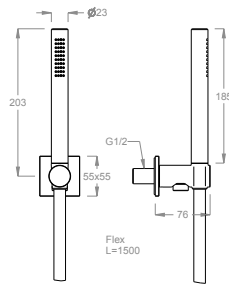

- Doccetta duplex incasso a parete con presa **Stainless Steel** acqua.
- Built-in hand shower set with wall water inlet.
- Brausegarnitur zur Wandmontage mit integriertem Wasseranschluss.
- Ensemble douche encastré avec arrivée d'eau.
- Ducha de mano duplex empotrable con toma de agua.
- Настенный душ дуплекс с забором воды.
- 带墙进水的壁装式手持花洒。



G 1/2



0540046



L=1500